

GRAYEL SOUPAPES DE SÛRETÉ ASEPTIQUE

Protection contre les surpressions

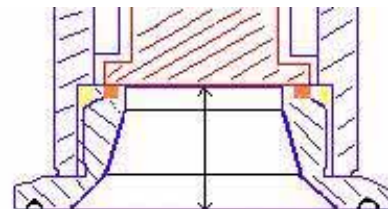

Schémas A1



NOUVEAUTE : embase courte pour minimiser les bras morts et optimiser la SIP/CIP

SPÉCIFICATIONS TECHNIQUES

- Corps de la soupape : Acier Inox AISI 316L
 - Etat de surface : jusque $Ra < 0.3 \mu m$ (standard $0.5 \mu m$)
 - Clapet : Téflon®
 - Joint torique : silicone, Viton®, Kalrez®...
- Autres matériaux voir schémas A2

DIAMÈTRES ET TYPES DE CONNEXIONS

- Diamètres de connexion : De 1/4" à 2"
- Diamètres des orifices : 7mm à 50 mm (S7 à S50)
- Types de connexions : Raccords Clamp, SMS, DIN 11851, Filetages NPT et Gaz

LIMITES D'UTILISATION

- **Pression de tarage** : 0.2 à 10 Bar
- **Température maxi d'utilisation** :
Joints en Viton® : 210 °C
Joints en Kalrez® : 280°C

AGRÈMENTS ET CERTIFICATS

- Livrée plombée, avec certificat d'étalonnage
- NFE 29-411, 29-411
- Marquage CE
- Certificat matière 3.1B
- Certificat FDA pour les joints
- Certificat de rugosité
- Traçabilité avec soupape numérotée
- Conformes aux critères de qualité CIP/SIP
- Système de contrôle en place du piston (voir schéma A3)

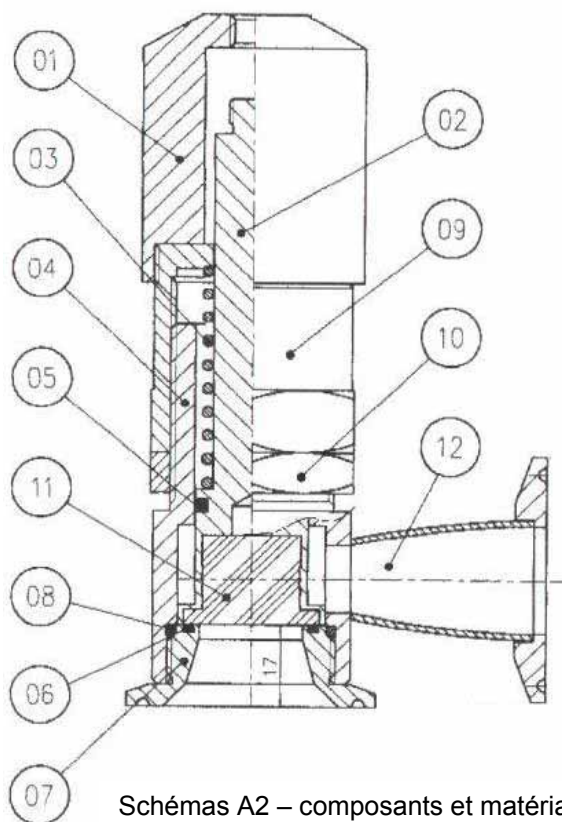

Schémas A2 – composants et matériaux

1.	Chapeau	Inox 316L (1.4404)
2.	Piston	Inox 316L (1.4404)
3.	Ressort	Inox 302 (1.4310)
4.	Corps	Inox 316L (1.4404)
5.	Joint torique	Viton
6.	Joint torique	Silicone
7.	Embase	Inox 316L (1.4404)
8.	Joint torique	Viton
9.	Ecrou de réglage	Inox 303 (1.4305)
10.	Contre écrou	Inox 303 (1.4305)
11.	Pastille (ou clapet)	PTFE
12.	Sortie canalisée	Inox 316L (1.4404)

Schémas A3 - manœuvre pour le contrôle en place des soupapes

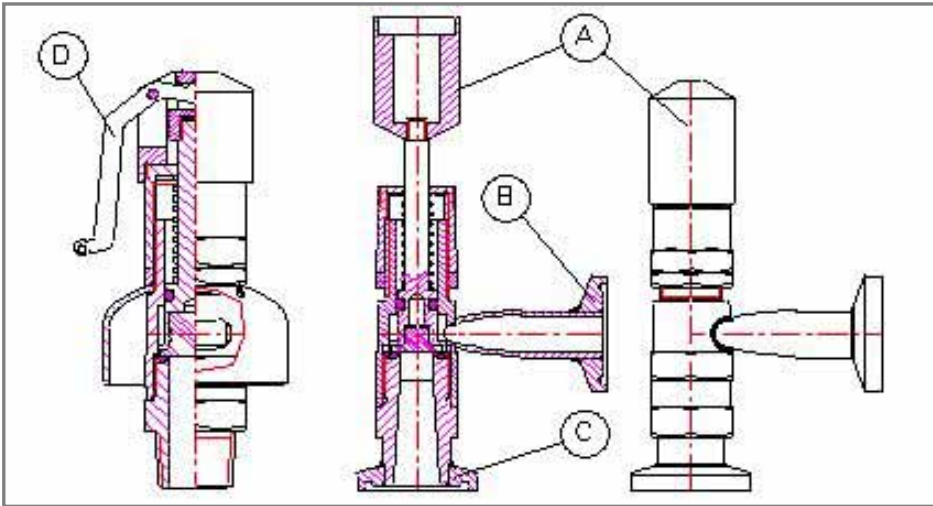

Montage en position verticale. (préciser si horizontale)

- A** : Chapeau pour test manuel.
- B** : Raccordement de sortie. (échappement).
- C** : Raccordement d'entrée.
- D** : Levier de Commande manuelle

Si les conditions d'utilisation le permettent, on peut manœuvrer le **chapeau A** en le vissant à l'envers sur le piston (clapet) et en tirant vers le haut par répétition pour vérifier le "non-collage" des joints de la soupape. Ce système de contrôle en place permet de gagner du temps au niveau de la maintenance et des phases précédant les remises en route.

Si la soupape possède un **levier de commande manuelle D**, il suffit simplement de presser celui-ci plusieurs fois.

Optimisation des conditions sanitaires

- **Installation sur cuve : le tank connect®**

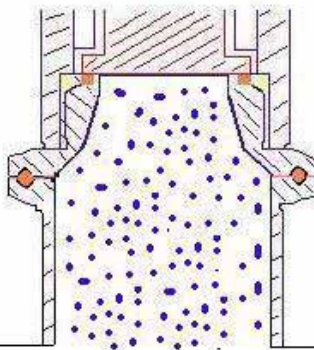

Montage traditionnel sur Clamp pour comparaison

Connexion arasante grâce au TANK CONNECT®* : les zones mortes sont minimisées et le nettoyage plus efficace

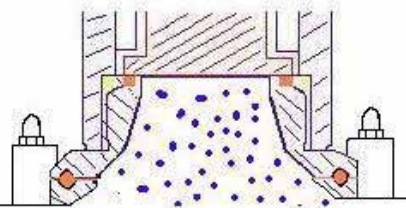

- **Alternative ou complément : le disque de rupture**



Disque GCR-S et son support

Le disque de rupture est également montable sur un TANK CONNECT®. Ce système de protection contre la surpression et le vide devient alors le plus propre car **totallement arasant** à la cuve

Nous consulter pour le montage spécial en série disque + soupape